

Savaria^{MD} Luma

Plate-forme
élevatrice à travers
le plancher

Un accès élégant
avec la plate-
forme élévatrice à
travers le plancher
Luma de Savaria

Comme un ascenseur résidentiel, mais sans nécessiter de cage d'ascenseur, le Luma offre une élégante solution pour se déplacer entre deux paliers dans votre résidence. Avec une finition soignée qui dégage une sensation de luxe et une vue panoramique, le Luma est fièrement conçu et fabriqué par Savaria, un chef de file mondial dans le domaine des produits d'accessibilité.



Déplacez-vous aisément

Le Luma s'intègre facilement dans votre résidence grâce à ses rails autoportants et à son système d'entraînement silencieux et dissimulé. La cabine entièrement fermée, avec des panneaux acryliques cristallins, un éclairage élégant et une finition blanche neutre, donne au Luma une sensation d'espace et s'intègre harmonieusement dans pratiquement tous les décors.

Conception moderne et simple

Conçu pour la simplicité, le Luma est facile à utiliser grâce à ses gros boutons rétroéclairés. Profitez de la tranquillité d'esprit avec notre système de surveillance Wi-Fi Savaria Link assuré par votre distributeur local, ainsi que notre système d'alerte One Touch Alert activé par la simple pression d'un bouton et le panneau d'état du Luma à l'intérieur de la cabine.

Installation rapide et flexible

L'installation peut être effectuée en seulement un ou deux jours. La préparation des lieux nécessite généralement un simple découpage du plancher et son renforcement. Un système de rails autoportants et un faible encombrement offrent une flexibilité d'installation du Luma. Vous pouvez l'installer dans un coin ou le placer où bon vous semble dans la pièce.

Sécurité

Savaria est fière que le Luma respecte toutes les normes de sécurité. Cela inclut une cabine entièrement fermée équipée d'une serrure positive pour éliminer les risques. Un système de détection d'obstacles arrête automatiquement le Luma s'il rencontre un obstacle dans l'une ou l'autre des directions.

Accès facile

Un plancher élégant et antidérapant avec un seuil incliné permet un accès facile sans avoir besoin d'un puits ou d'une rampe. Le Luma est équipé d'une porte pleine hauteur, et une seconde porte peut être ajoutée pour offrir un passage en ligne droite à travers le Luma, s'adaptant ainsi à la configuration de votre résidence.

Alimentation électrique efficace

Le Luma fonctionne sur pile, et lors d'une panne de courant il peut effectuer jusqu'à cinq déplacements. Le système d'entraînement à tambour à enroulement est silencieux et économique à utiliser avec l'alimentation électrique standard.



Seuil incliné et revêtement de plancher antidérapant attrayant



Main courante et panneaux acryliques pleine hauteur



Rails autoportants avec système de câbles non apparents



Fonctionnement simple et intuitif avec panneau à cristaux liquides d'état du Luma à l'intérieur de la cabine

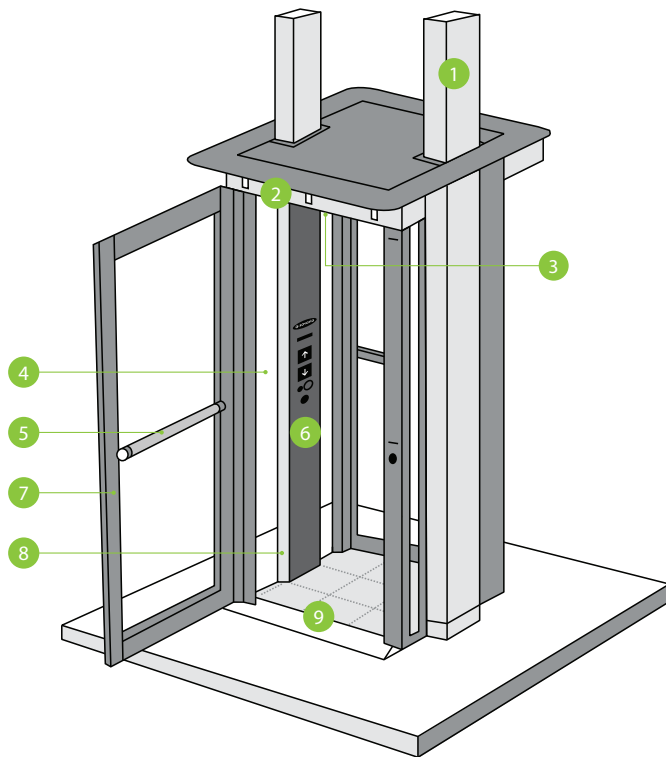

Caractéristiques du Luma

- Rails autoportants avec système de câbles de traction dissimulés et sans câbles visibles
- Finition de plafond et cache du sommet de la cabine
- Ventilateur intégré
- Panneaux transparents pleine grandeur
- Main courante pleine largeur
- Boutons éclairés et panneau d'état du Luma
- Porte pleine grandeur
- Éclairage encastré dans les panneaux de porte et de cabine
- Plancher antidérapant et seuil incliné

Spécifications

Capacité	400 lb (181 kg)
Dimensions de la cabine	29,1"L x 27,8"P* x 78,7"H (739 mm x 706 mm x 2000 mm)
Découpage du plancher	46,7"L x 37,6"P (956 mm x 1186 mm)
Déplacement maximal	13,7' (414 cm), 2 arrêts
Vitesse nominale	15 pi/min (0,08 m/s)
Système de conduite	Système d'entraînement à tambour à enroulement, fonctionnant avec des boutons à pression continue
Alimentation	110 - 240 VAC, 5 A (max), 50/60 Hz, monophasé
Garantie	36 mois pour les pièces, contactez votre distributeur pour plus de détails
Caractéristiques supplémentaires	Éclairage intérieur, boutons d'arrêt d'urgence et d'alarme, système d'alerte One Touch Alert activé par la simple pression d'un bouton, système de surveillance Wi-Fi Savaria Link, panneau d'état du Luma à l'intérieur de la cabine, plancher antidérapant et main courante pleine largeur, détecteurs pour arrêter le Luma en cas d'obstruction, dispositif d'arrêt en cas de survitesse, serrure positive, et deux télécommandes RF incluses

*Pour l'option à 2 portes, la longueur de la cabine est de 25,6" (651 mm)

Découpage du plancher

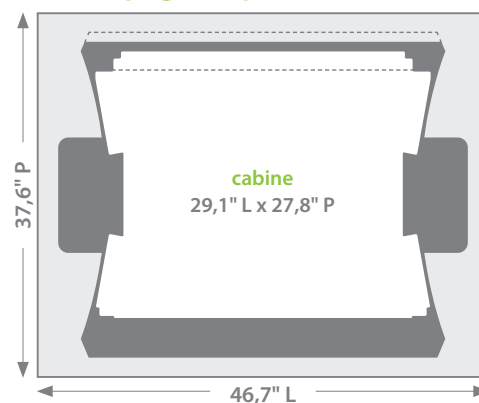

Appelez-nous au **1.800.931.5655** ou visitez **savaria.com** pour trouver un distributeur local.

mobilité pour mieux vivre

Savaria est un chef de file mondial dans le domaine de l'accessibilité, qui conçoit et fabrique des produits pour favoriser la mobilité personnelle. Nous offrons une gamme complète d'ascenseurs résidentiels, de sièges d'escalier et de plates-formes élévatrices et d'ascenseurs commerciaux.